

Keep this rotor instruction manual and the centrifuge manual in the file.

Swing Rotors for Ultracentrifuge

P32ST2

Before using these rotors, please carefully read this instruction manual, "ROTORS, TUBES, BOTTLES AND CAPS", and the centrifuge instruction manual for its efficient operation and for your safety.

Keep this instruction manual for your reference and refer to it as required.

Contents



1. Specifications	_____	1
2. Applicable tubes	_____	2
3. How to use	_____	3
4. Maintenance	_____	6
5. Using cesium chloride	_____	7
6. Packing list	_____	8
7. Decontamination	_____	9
8. Rotor retirement	_____	9



Part No. [RLM rotor
9123190M

2022.01
S99866806
Original instruction manual

Safety Reminder

- Centrifuge rotors rotating at high speed have considerable potential for damage to personal properties if used improperly.
For safe and proper use of this rotor, carefully read the centrifuge instruction manual and this rotor instruction manual before use and observe the instructions.

 **WARNING** : and  **CAUTION** : notes are used to call your attention in this manual to prevent personal injury or damage to the rotor and the centrifuge.
These notes are defined as follows.

 **WARNING**: indicates a potentially hazardous situation which, if not avoided, could result in personal severe injury or possible death.
 **CAUTION**: indicates a hazardous situation which, if not avoided, could result in personal injury or severe damage to the instrument.

WARNING

- Never use any material capable of producing flammable or explosive vapors. Your centrifuge is not explosion proof centrifuge and your rotor is not explosion proof rotor.
- Your centrifuge and rotor are not designed to confine any sample particles dispersed due to leakage. Therefore, when using toxic or radioactive samples or pathogenic or infectious blood samples, make sure to prepare necessary safety measures at your own responsibility.
- Never exceed the maximum speed of the rotor (mentioned on the rotor).
Always reduce rotor speed as instructed in this manual when rotor speed is limited due to sample density or kinds of tubes.
- Check the chemical resistance chart attached the rotor, and do not use any sample inapplicable to the rotor (including buckets). Using such a sample could corrode the rotor (including buckets).
- Do not remove the RLM adapter or optical adapter/disk from rotor, or replace it with the adapter/disk for another rotor. The adapter/disk is critical component that detects the over-speed of rotor. If an adapter/disk that is not compatible with the rotor is attached, the rotor could break, resulting in damage to the centrifuge.
- Do not allow the rotor temperature to rise 100°C.: This would cause the material brittle.
- Never sterilize the rotor by autoclaving or boiling. Otherwise the strength of rotor may be significantly decreased.
- When using swing rotor, be sure to set all buckets of the same type whether or not samples are put in buckets: Failure to do so could not only cause the rotor to vibrate, but could result in the rotor being deformed and the buckets becoming detached, which is very dangerous.
- If the centrifuge, rotor, or an accessory is contaminated by samples that are toxic or radioactive, or blood samples that are pathogenic or infectious, be sure to decontaminate the item according to good laboratory procedures and methods.
- If there is a possibility that the centrifuge, rotor, or an accessory is contaminated by samples that might impair human health (for example, samples that are toxic or radioactive, or blood samples that are pathogenic or infectious), it is your responsibility to sterilize or decontaminate the centrifuge, rotor, or the accessory properly before requesting repairs from an authorized sales or service representative.
- It is your responsibility to sterilize and/or decontaminate the centrifuge, rotor, or parts properly before returning them to an authorized sales or service representative.

CAUTION

- Check the chemical resistance chart attached to the rotor, and do not use any sample inapplicable to the tubes. Using such a sample could deteriorate them.
- The allowable speed may be lower depending on the density of sample, use of salt-such as cesium chloride-or the combination of tubes and tube adapters. Refer to this instruction manual.
- Always balance the tubes and samples within the allowable imbalance of rotor. Do not exceed the allowable imbalance. Otherwise the rotor and the centrifuge may be damaged.
- Do not load only one tube or load tubes asymmetrically: Asymmetrically loading may cause imbalance operation and damage the centrifuge and rotor.
- Clean the inside of the drive hole (crown hole) of the rotor and the surface of the drive shaft (crown) of the centrifuge once a month. If the drive hole or the drive shaft is stained or any foreign matter is adhered, the rotor may be improperly installed and come off during operation.
- Use the rotor tubes and bottles within their actual capacities.
- Do not use tubes that have exceeded their life expectancy. Failure to do so could result in damage of tubes and the rotor and the centrifuge. The life expectancy of tubes depends on factors such as the characteristics of samples, speed of the rotor used, and temperature. Always check for deterioration and damage (cracks, deformation, and so on) on tubes before using them. Do not use the tubes if you find such a problem.
- Inspect and maintain the rotor after use. If abnormality is observed, do not use it.
Contact an authorized sales or service representative.

1. Specifications

1.1 Construction

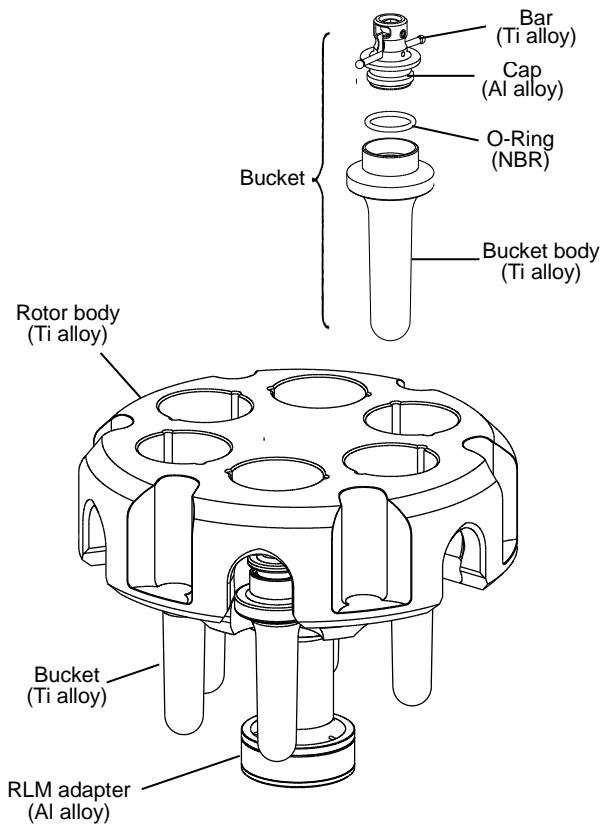

Fig.1-1. Construction of P32ST2 rotor

1.2 Specifications

- Max. speed: 32,000 rpm
 - Max. RCF: 193,000 × g
 - Allowable density at maximum speed of the rotor: 1.2g/mL
 - K Factor at maximum speed of the rotor: 216
 - Max. rotor capacity(nominal): 16mL × 6tubes = 96mL
 - Material of the rotor body: Ti alloy
 - Material of the buckets: Ti alloy
 - Tube size: $\phi 16 \times 102$ mm
 - Weight(includes bucket and cap): 7.2 kg
 - (without bucket and cap) : 6.4 kg
 - Max. diameter: 21.7(34.0)cm
 - Max. height: 17.5cm
- (The numerical value in parentheses is maximum diameter measured with the bucket swinging.)

⚠ CAUTION:

- Do not use a RLM rotor with the centrifuge other than a series of a CP-NX/WX/MX ultracentrifuge.

1.3 Cross-sectional view of rotor

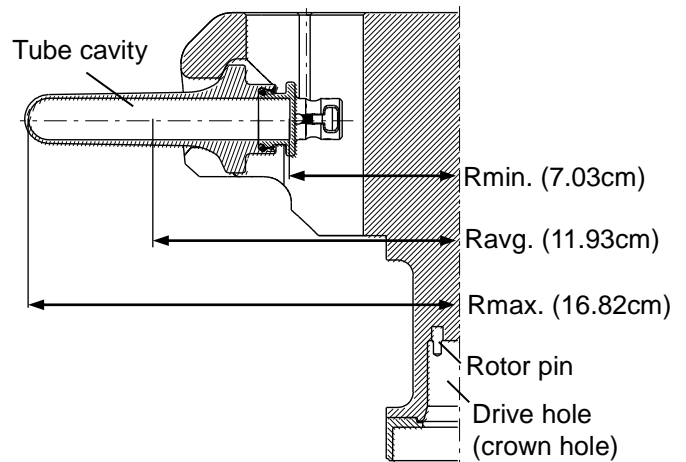

Fig.1-2. Cross-sectional view of P32ST2 rotor

⚠ CAUTION:

Clean the inside of the drive hole (crown hole) of the rotor and the surface of the drive shaft (crown) of the centrifuge once a month. If the drive hole or the drive shaft is stained or any foreign matter is adhered, the rotor may be improperly installed and come off during operation.

1.4 Characteristic of rotor

Table 1-1. Characteristic of P32ST2

Rotor Speed (rpm)	RCF (×g)			K factor
	Rmax.	Ravg.	Rmin.	
5,000	4,700	3,330	1,960	8,843
10,000	18,800	13,300	7,860	2,211
20,000	75,200	53,300	31,400	553
24,000	108,000	76,800	45,300	384
30,000	169,000	120,000	70,700	246
32,000	193,000	137,000	80,500	216

※For detail about K factor, refer to "ROTORS, TUBES, BOTTLES AND CAPS(Part No.S999204)" attached to the centrifuge.

Calculation formula

$$RCF = 1.118 \times 10^{-5} \times R \times N^2 (\times g)$$

R: Rotating radius (cm)

N: Speed (rpm)

2. Applicable tubes

2.1 Applicable tubes

Table 2-1. Applicable tubes

Nominal capacity (mL)	Tubes				Tube adapter		Cap		Max. speed (rpm)	Max. RCF (xg)
	Part No.	Name	Size (φ X L cm)	Actual capacity (mL/tube)	Part No.	Name	Part No.	Name		
16	S303277A	16PET tube	1.6 X 10.2	17.0	---	---	---	---	32,000	193,000
16	332563A	16PA tube	1.6 X 10.2	15.0	---	---	---	---	32,000	193,000
15	S311533A	15PA seal tube	1.6 X 9.1	14.9	---	---	S413982	C6 space cap	32,000	193,000
3	336708A	3PA tube	1.1 X 4.7	2.8	336701A	3S16 adapter	---	---	24,500	77,500
4	329561A	4PA tube	1.1 X 6.0	3.7	336702A	4S16 adapter	---	---	24,800	86,800
5	332245A	5PA tube	1.3 X 5.2	4.9	336703A	5S16 adapter	---	---	24,800	80,900
3	S301599A	3PC tube	1.3 X 5.1	3.4	336703A	5S16 adapter	---	---	24,800	80,900
6.5	329445A	6.5PA tube	1.3 X 6.4	5.8	336704A	6.5S16 adapter	---	---	24,800	89,200
6.5	326415A	6.5PC tube	1.3 X 6.4	6.5	336704A	6.5S16 adapter	---	---	24,800	89,200
4.7	S303141A	4.7PC thick-walled tube	1.3 X 6.4	4.5	336704A	6.5S16 adapter	---	---	24,800	89,200

* Material of tube adapters: Polyacetal

* Material of the space cap: Aluminum alloy

1: When using 15PA seal tubes, we recommend the purchase of the tube kit, what is the set of tubes and necessary tools.

Refer to Chapter 6 for the tube kit.



CAUTION :

- Use the tubes and the adapters at a temperature between 4°C and 25°C. Otherwise, they may be broken or deformed during operation.
- Use the tubes that are same products, and the adapters that are same products. Otherwise, the imbalance operation may occur, and it may result in the damage to the centrifuge and the rotor.
- Chemical resistance and the strength of tubes varies with speed, temperature, and so on. Before using sample, fill tubes with water, buffer solution, etc. instead of sample and run them at the intended speed, temperature, and so on to ensure that there is no abnormality.

Refer to "ROTORS, TUBES, BOTTLES AND CAPS (Part No. S999204)" for the cleaning and sterilization of the tubes and the adapters.

3. How to use

How to use tubes/bottles varies in the kinds of tubes/bottles. The brief procedure of tubes/bottles handling is described as follows.

For the detail about handling tubes/bottles, refer to "ROTORS, TUBES, BOTTLES AND CAPS (Part No. S999204)" attached to the centrifuge.

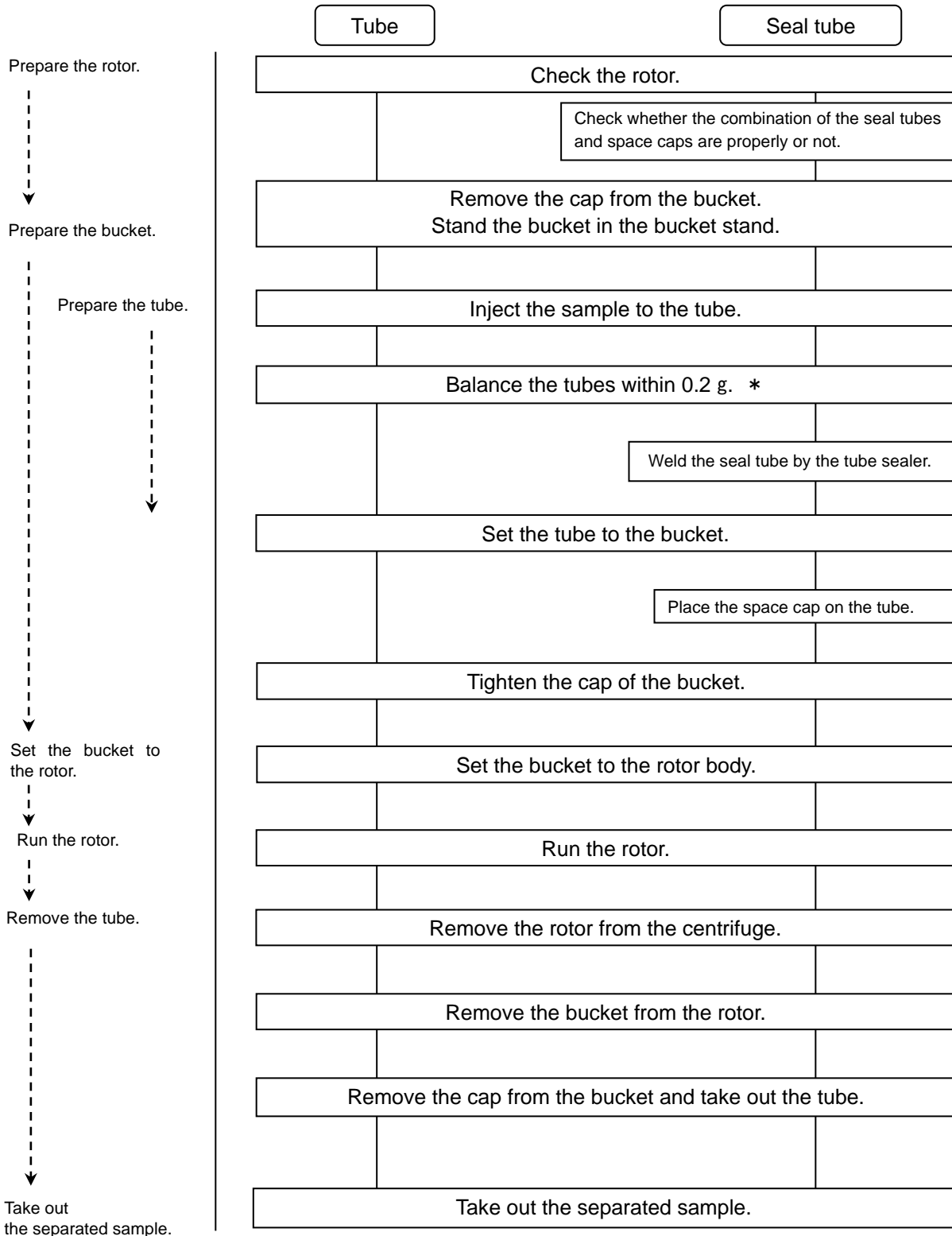

(*) When using CP-NX series, CP-WX series, CP-MX series, approximately even quantities of sample in the tubes are sufficient for balancing, and extremely different sample quantities must be avoided. (The levels of samples in the tubes should be approximately equal. Their difference should be within 5mm.) For some kinds of tubes, if a small quantity of a sample is injected to them, the rotor can not be used at the allowable maximum speed. Tube deformation may occur due to a small quantity of a sample during operation.

=For handling=

● Allowable speed of rotors

1. To centrifuge a sample of an average density more than 1.2g/mL.
Determine the allowable speed from the following equation.

$$\text{Allowable speed (rpm)} = 32,000 \text{ (rpm)} \times \sqrt{\frac{1.2 \text{ (g/mL)}}{\text{Mean density of sample (g/mL)}}}$$

2. The allowable speed may be lower depending on the density of a sample when using of salt such as cesium chloride. Refer to "5. Using cesium chloride" for the detail.
3. The allowable speed may be lower depending on the combination of tubes and tube adapter, etc.
Refer to "2. Applicable tubes/bottles"
4. Reduce the rotor speed when the rotor has reached the primary life. Refer to "4. Maintenance ● Life of rotor".

● Tube/Bottle

Before operation, check whether the combination of tubes and tube adapters is properly or not.
Fill the tube up to within 5 mm from the top of the tube with sample.

● Seal tube

These tubes must be filled up the sample. Weld the seal tube completely.
Refer to "2. Applicable tubes" in this manual and "ROTORS, TUBES, BOTTLES AND CAPS (Part No. S99204)".

● Handling the rotor



WARNING :

- Never exceed the maximum speed of the rotor (mentioned on the rotor). Otherwise, rotor may be damaged and result in damage to the centrifuge.
- Check the chemical resistance chart attached the rotor (including buckets), and do not use any sample inapplicable to the rotor. Using such a sample could corrode the rotor (including buckets).



CAUTION :

- Inspect the rotor before use (see the "4. Maintenance · Inspecting rotor").
- Do not load only one tube or load tubes asymmetrically : Asymmetrically loading may cause imbalance operation and damage the centrifuge and rotor.
- Balance the tubes/bottles and the samples including the caps and the tube adapters within the allowable imbalance of the rotor.
Do not exceed the allowable imbalance. Otherwise, the centrifuge or the rotor may be damaged due to excessive imbalance operation.
- If foreign matter adheres to the rotor (including buckets), wipe it off promptly. Otherwise, the rotor (including buckets) may be corroded.

Set the balanced tubes to the rotor symmetrically.
<Tightening the cap to the bucket>



CAUTION :

Imperfect tightening of the cap may cause imbalance operation and it may happen the serious accident.

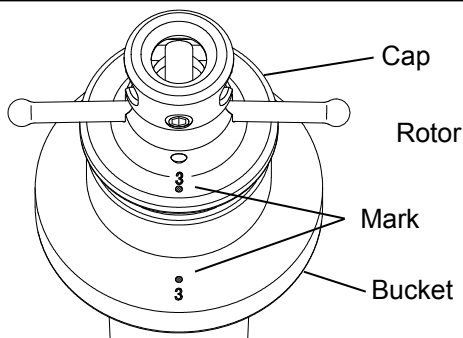

Tighten the numbered cap to the same numbered bucket to match each mark of the bucket and the cap.

Tighten the cap until the bottom of the cap bumps to the bucket and the cap must be adjusted to the match mark of the bucket.

<Setting the bucket to the rotor>



CAUTION :

Check that "P32ST2" is marked on the buckets, caps, and the rotor before use.

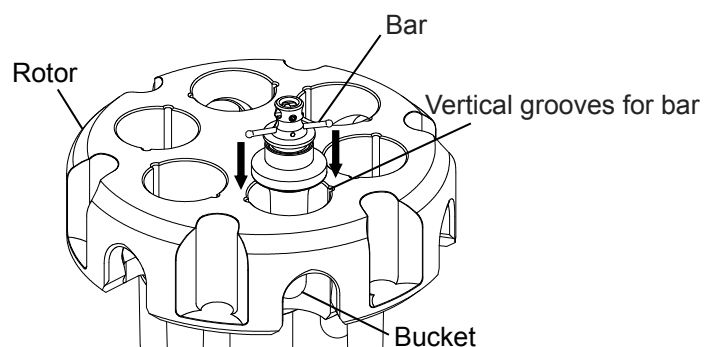

Insert a bar of the bucket to vertical groove of the rotor.

Match the numbered buckets with number of rotor and set the buckets to the rotor.

⚠ WARNING :

- Be sure to set all buckets of the same type whether or not samples are put in buckets: Failure to do so could not only cause the rotor to vibrate, but could result in the rotor being deformed and the buckets becoming detached, which is very dangerous. Never use buckets made by other companies, or any other type of bucket that is not exclusively made for the rotor even if it is made by us.
- Use the buckets (the color of the bucket cap is silver) which are exclusively for the P32ST2 rotor, otherwise the rotor and buckets may be damaged.

<Examples of incorrect bucket setting>

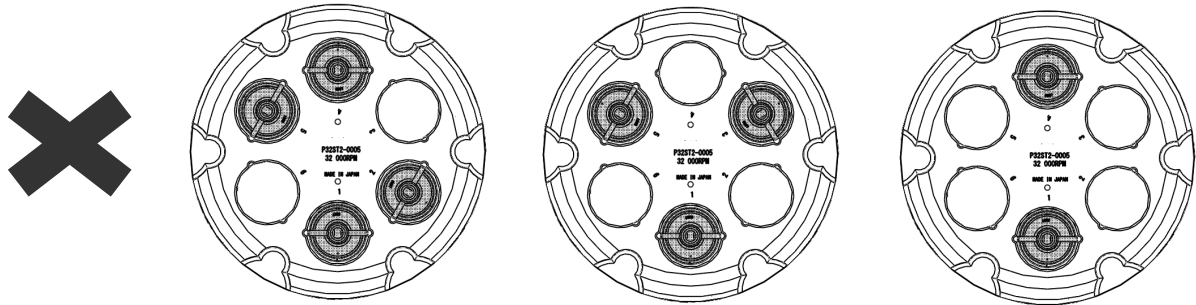

Tighten the cap to the bucket securely. Set the bucket to the rotor securely.

⚠ WARNING :

Before setting a rotor in ultracentrifuge, make sure that buckets have been securely installed in the rotor: Incorrect installation of buckets in rotor could damage the rotor or detach the buckets, which is very dangerous.

⚠ CAUTION :

Inspect and maintain the rotor after use. If abnormality is observed, do not use it. Contact an authorized sales or service representative.

● **Sample limitation**

⚠ WARNING :

- Never use any material capable of producing flammable or explosive vapors. Your centrifuge and rotor are not designed to confine any sample particles dispersed due to leakage.
- When using toxic or radioactive samples or pathogenic or infectious blood samples, make sure to prepare necessary safety measures at your own responsibility.

● **RLM adapter**

⚠ WARNING :

Do not remove the RLM adapter from rotor, or replace it with the adapter/disk for another rotor. The adapter is a critical component that detects the over-speed of rotor: If an adapter that is compatible with the rotor is attached, the rotor could break, resulting in damage to the ultracentrifuge.

⚠ CAUTION :

- Do not bring the RLM adapter near a magnet, or scratch it: Doing so will erase the memory stored in adapter, and make the rotor unusable. To prevent the adapter from being scratched, store the rotor with RLM adapter, using the stand provided with the rotor (rotor stand for protecting adapter). If the adapter is scratched, immediately stop using rotor and contact an authorized sales or service representative.
- If sample etc. adheres to the RLM adapter of rotor, immediately wipe it off with a soft cloth etc. If the RLM adapter corroded, the rotor will be unusable.

4. Maintenance

● Maintenance of rotor

⚠ WARNING :
Do not allow the rotor (including buckets) temperature to rise over 100°C. Otherwise, the rotor can be brittle.

⚠ CAUTION :
Use a neutral detergent having a pH between 5 and 9. Otherwise, the rotor can be corroded.

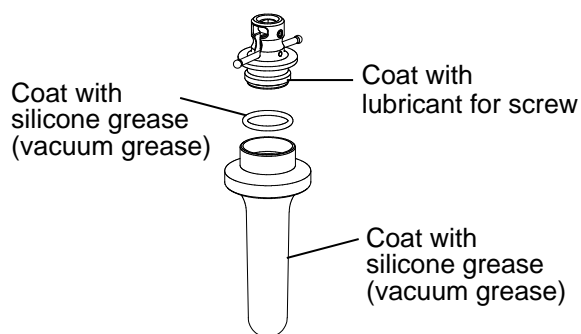

Wash the bucket with tap water or a dilute solution of neutral detergent and rinse it out with distilled water. Turn the bucket upside down with the cap removed to dry it well. Check the bucket is completely dried and then put the light coat of silicone grease on the surface of the bucket, the light coat of lubricant for screw on the thread portion, the light coat of silicone grease (vacuum grease) on the O-ring and the gasket. Store them in a dry place. If foreign matter adheres to the bucket, soak the bucket in warm water in one or two hours and remove foreign matter with a soft brush etc. Use a neutral detergent having a pH between 5 and 9. If you can not remove it, contact an authorized sales or service representative.

Wipe the stain off the rotor body and then put the light coat of silicone grease (vacuum grease) on the surface of the rotor body. Store it in a dry place.

Put the light coat of silicone grease inside the drive hole (crown hole) and then wipe it out with a soft cloth.

● Sterilizing rotor

⚠ WARNING :
Never sterilize the rotor (including buckets) by autoclaving or boiling. Otherwise the strength of rotor (including buckets) may be significantly decreased.

Sterilize the rotor according to either gas sterilization method (ethylene oxide or formaldehyde), chemical sterilization method (70% ethanol, 3% hydrogen peroxide, 3% formalin), or ultraviolet rays sterilization.

* Do not dip the rotor in the formalin (3%) solution more than 2 hours.

● Inspecting rotor

Check the rotor after every run as follows.

- The thread portion is worn. Contact an authorized sales or service representative.
- The tube cavity is corroded. Contact an authorized sales or service representative.
- The O-ring, the gasket, etc. are deteriorated. Replace it with the new one.
- The adapter is stained. Wipe it out with a soft cloth.

Check the rotor every 100 hours as follows.

- The rotor pin is bent. Contact an authorized sales or service representative.

Check the rotor once a month as follows..

- The inside of drive hole (crown hole) is stained. Wipe it out with a soft cloth dampened with water.

⚠ CAUTION :
Clean the inside of the drive hole (crown hole) of the rotor and the surface of the drive shaft (crown) of the centrifuge once a month. If the drive hole or the drive shaft is stained or any foreign matter is adhered, the rotor may be improperly installed and come off during operation.

● Life of rotor

While using rotor repeatedly, it's strength decreases gradually due to fatigue and creep of material, by which the rotor life is determined.

Sum up the number of operations and number of operating hours. And if either value reaches the figures (the primary life) shown in Table 4, decrease the maximum speed by 10%. When the rotor has reached the primary life, maintenance of the rotor is required at extra cost (extra-cost option).

If the operations or operating hours of rotor reach the figures in Table 4 after decreasing the maximum speed by 10% (Secondary life), don't use the rotor any more. If you use the RLM rotor at a speed lower than its maximum permissible speed, the life of the RLM rotor will be prolonged automatically by calculating from the strength of the rotor material.

Table 4. Rotor life

500 operations	2,500 hr
----------------	----------

5.Using cesium chloride

The cesium chloride (CsCl) solution is frequently used as a density gradient medium, but if the CsCl solution with a high density is used, it may saturate during the rotation of the rotor depending on the rotation condition which may cause CsCl crystals to be educed. Educated crystals have a high density (approx. 4g/mL) and apply an excessive load to the rotor which is very dangerous.

The crystallization will also greatly affect the density gradient of the CsCl solution and separation status of the sample. Therefore, always use a solution which will not crystallize the allowable speed.

Fig .5-1 shows the relationship between the maximum allowable density and the speed at which cesium chloride does not crystallize in the condition that standard tubes is filled with the cesium chloride solution. In this diagram, crystallization will occur above the curves.

Be sure to select the density of the cesium chloride solution and the rotor speed at which cesium chloride does not crystallize. The curve in this diagram vary in temperature etc. Before actual operation, centrifuge the cesium chloride solution with the same density to ensure that crystallization will not occur.

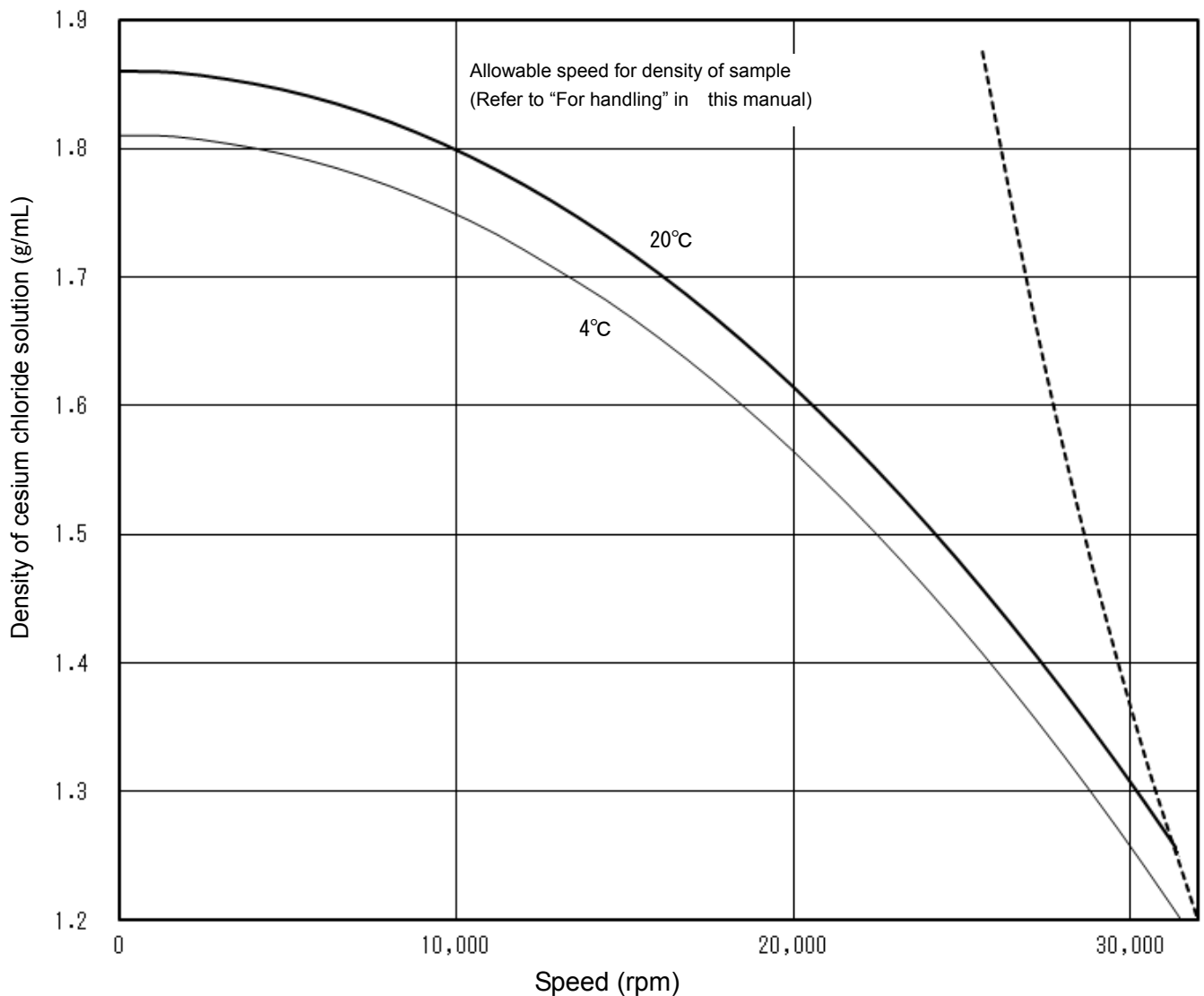

Fig.5-1. Relationship between density of cesium chloride and speed

7. Decontamination

 **WARNING:**

- If the centrifuge, rotor or an accessory is contaminated by samples that are toxic or radioactive, or blood samples that are pathogenic or infectious, be sure to decontaminate the item according to good laboratory procedures and methods.
- If there is a possibility that the rotor or an accessory is contaminated by samples that might impair human health (for example, samples that are toxic or radioactive, or blood samples that are pathogenic or infectious), it is your responsibility to sterilize or decontaminate the rotor or the accessory properly before requesting repairs from an authorized sales or service representative. Note that we cannot repair the centrifuge, rotor or the accessory unless sterilization or decontamination is completed.
- It is your responsibility to sterilize and/or decontaminate the rotor or parts properly before returning them to an authorized sales or service representative. In such cases, copy the attached decontamination sheet and fill out the copied sheet, then attach it to the item to be returned. We may ask you about the treatment for the rotor or parts if the decontamination is checked and judged as insufficient by us. It is your responsibility to bear the cost of sterilization or decontamination. Note that we cannot repair or inspect the rotor or the accessory unless sterilization or decontamination is completed.

8. Rotor retirement

After many years of use, there will be inevitably some corrosion or stress corrosion. At some points, the combination of such damage and metal fatigue could make the rotor vulnerable to a failure. Although a rotor may appear to be in a good condition, you should follow the rotor retirement recommendation shown below.

Rotor	Material	Retire After Years
Angle rotor	Titanium alloy	12
Vertical rotor	Aluminum alloy	10
Swing rotor	Titanium alloy Aluminum alloy	10
Zonal rotor	Titanium alloy	10
Continuous flow rotor	Titanium alloy	10

Eppendorf Himac Technologies Co., Ltd.

1060, Takeda, Hitachinaka City
Ibaraki Pref., 312-8502 Japan

URL: <https://www.himac-science.com>

この取扱説明書は、遠心機本体取扱説明書と一緒にファイルに入れて大切に保存してください。

超遠心機用スイングロータ

P 3 2 S T 2

- ・ご使用前に必ずこの取扱説明書と「ロータ・チューブ・ボトル・キャップ取扱説明書」、超遠心機本体の取扱説明書をあわせてよくお読みになり、正しくご使用ください。お読みになった後は、大切に保存してください。

—目次—

1. ロータの仕様 1
2. チューブについて 2
3. ロータの使用法 3
4. ロータの手入れ 6
5. 塩化セシウムを使用する場合の注意 . . 7
6. 部品・付属品一覧 8
7. 汚染除去について 9
8. ロータのリタイアメント 9
9. ロータの廃棄について 9

Part No. [RLM アダプタ式ロータ
9123190M

発行 2022.01
取説コード S99866806

このマニュアルの内容はすべて著作権により保護されています。このマニュアルの内容の一部または全部を、無断で転載することは禁じられています。

Copyright © 2022 Eppendorf Himac Technologies Co., Ltd. All rights reserved.

この取扱説明書に記載されている会社名および製品名は、一般に各社の商標または登録商標です。

△ マークについて

この取扱説明書では、製品を安全に正しくお使いいただき、お客様や他の人々への危害や財産の損害を未然に防ぐため、△ マークをつけて注意を促すようにしております。

表示の意味は次のようになっていますので、内容を理解の上、本文をお読みください。

△ 警告：この表示を無視して、誤った取り扱いをすると、人が死亡または重傷を負う可能性が想定される事項を示しています。

△ 注意：この表示を無視して、誤った取り扱いをすると、人が傷害を負ったり、物的損害の発生が想定される事項を示しています。

△ 安全にご使用いただくために

遠心機のロータは高速回転しますので、取り扱いの誤りにより装置に多大な損害を与える場合があります。安全にご使用いただくために、ご使用前に遠心機本体およびロータの取扱説明書をよくお読みになり、次のことに十分注意を払ってください。

△ 警告

- 引火性、爆発性のある試料は使用しないでください。本ロータおよび遠心機は防爆構造になっていません。
- 有害物質、放射性物質、病原性物質あるいは感染性が否定できない血液等の試料を分離する場合は、使用者の責任において必要な安全対策を講じた上で行ってください。一般に遠心機およびロータは、遠心中の液漏れや万一の事故などによる試料の飛散を防ぐ構造になっていませんのでご注意ください。
- ロータの最高回転速度（ロータ表面に刻印してあります）を超えての使用はしないでください。ロータの破壊による遠心機の損傷を引き起こす恐れがあります。
- ロータに付属している「耐薬品性一覧表」を参照してロータ（バケットを含む）の材質に対して使用不可となっている試料は使用しないでください。ロータ（バケットを含む）の腐食の原因となる場合があります。
- RLMアダプタをロータから取り外したり、他のロータのアダプタと交換しないでください。アダプタはロータのオーバースピードを監視する重要な部品で、ロータに適合しないアダプタを取りつけますと、ロータの破壊による遠心機の損傷を引き起こす恐れがあります。
- ロータ（バケットを含む）は100℃以上に温度を上げないでください。ロータ（バケットを含む）の強度が低下し、大変危険です。
- ロータ（バケットを含む）のオートクレーブ、煮沸滅菌は、絶対に行わないでください。ロータ（バケットを含む）の強度が低下し、大変危険です。
- スイングロータでは、バケットは試料の有無に関わらず、同一種類のバケットを全数セットしてください。バケットを全数かけないで運転すると振動の原因となるばかりでなく、ロータの変形やバケットの離脱につながり大変危険です。
- 装置、ロータ、および付属品が有害物質、放射性物質、病原性物質あるいは感染性が否定できない血液等の試料で汚染された場合には、必ず使用者の定める適切な汚染除去の手段に従って処理してください。
- お買い求めいただいた販売店もしくは当社のサービス担当に修理を依頼される場合、装置、ロータ、または付属品等が有害物質、放射性物質、病原性物質あるいは感染性が否定できない血液等の試料により、人の健康に被害を生ずる汚染された状態またはそのおそれがあるときは、必ず事前に、装置使用者の責任において適切な消毒・汚染除去を行ってください。
- 装置、ロータ、および部品等を返送される場合は、必ず事前に、装置使用者の責任において適切な消毒・汚染除去を行ってください。

△ 注意

- ロータに付属している「耐薬品性一覧表」を参照してチューブ等の材質に対して使用不可となっている試料は使用しないでください。これらの材料劣化を引き起こします。
- 許容回転速度は、試料の密度、塩化セシウムなどの塩類の使用、またはチューブの種類によって制限されることがありますので、この取扱説明書を参照してください。
- チューブと試料は、ロータの許容インバランス量以内にバランスをとってください。許容量を超えたインバランス量で運転すると、遠心機およびロータを損傷する恐れがあります。
- 1本、あるいは、回転軸に対して非対称に、チューブをセットしないでください。過大なインバランス運転となり、遠心機およびロータを損傷する恐れがあります。
- ロータの回転軸挿入穴（クラウン穴）と遠心機の回転軸（クラウン）の表面を1回/月の割合で清掃して下さい。回転軸挿入穴や回転軸に汚れや付着物があると、ロータの回転軸への取付けが不完全となり、回転中にロータの離脱を引き起こす恐れがあります。
- チューブは、規定された実容量以下の液量で使用してください。
- 寿命に達したチューブは使用しないでください。回転中にチューブが破損し、ロータや遠心機の損傷を引き起こす恐れがあります。チューブの寿命は、使用する試料の性質、使用するロータの回転速度、温度など使用する条件により左右されます。使用前に、チューブが変形していないか傷やひびが入っていないか等をよく確認し、異常が認められる場合は、使用しないでください。
- ロータは使用ごとに手入れと点検を行ってください。異常な点がありましたら、ロータの使用を中止し、お買い求めいただいた販売店もしくは当社のサービス担当までご連絡ください。

1. ロータの仕様

1.1 構成



図 1-1 P32ST2 の構成図

1.2 仕様

- ・最高回転速度 32,000 rpm
 - ・最大遠心加速度 193,000 × g
 - ・最高回転速度における
サンプルの許容密度 1.2g/mL
 - ・Kファクタ (最高回転速度時) ・216
 - ・ロータ容量(呼称容量) 16mL × 6本 = 96mL
 - ・ロータボディ材質 チタン合金
 - ・バケット材質 チタン合金
 - ・チューブ寸法 φ16 × 102 mm
 - ・ロータ質量(バケット含む) . . . 7.2 kg
 - ・ (バケットなし) . . . 6.4 kg
 - ・最大直径 21.7(34.0)cm
 - ・最大高さ 17.5cm
- * ()内は、バケットがスイングしたときの最大直径です。

⚠ 注意: RLMアダプタ式ロータは、CP-NXシリーズ、CP-WXシリーズ、CP-MXシリーズ遠心機以外での使用を禁止します。

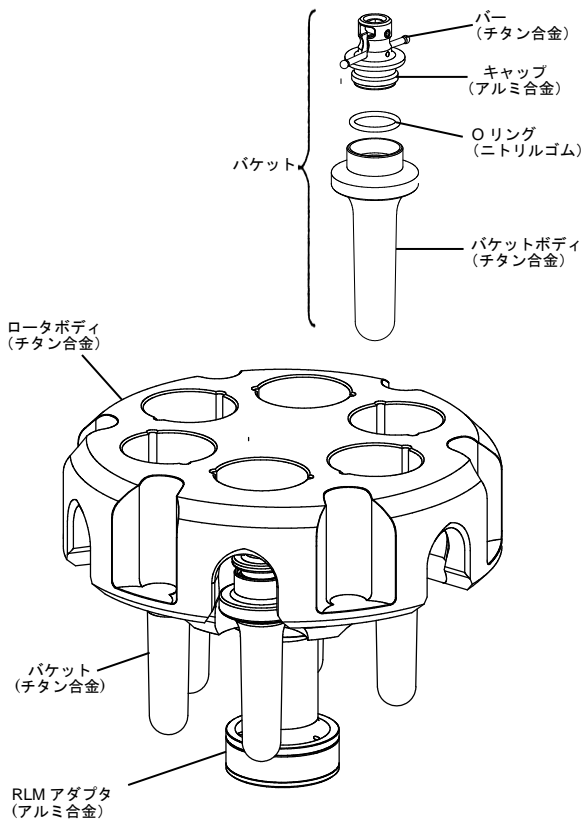
1.3 断面図



図 1-2 P32ST2 の断面図

⚠ 注意: ロータの回転軸挿入穴(クラウン穴)と遠心機の回転軸(クラウン)の表面を1回/月の割合で清掃して下さい。回転軸挿入穴や回転軸に汚れや付着物があると、ロータの回転軸への取付けが不完全となり、回転中にロータの離脱を引き起こす恐れがあります。

1.4 分離特性

表 1-1 P32ST2 分離特性表

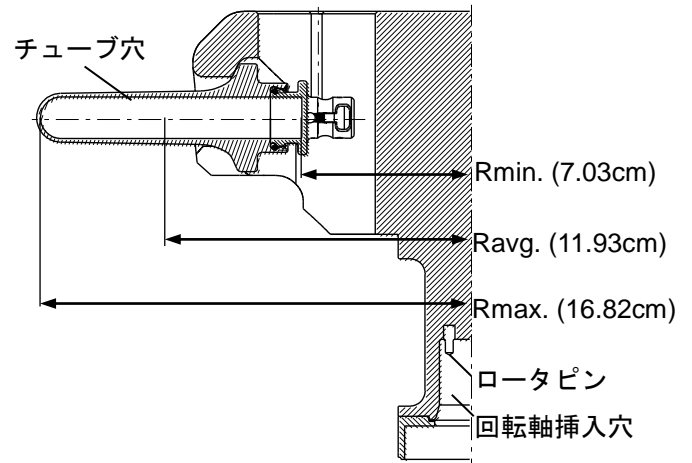
回転速度 (rpm)	遠心加速度 (×g)			Kファクタ
	Rmax.	Ravg.	Rmin.	
5,000	4,700	3,330	1,960	8,843
10,000	18,800	13,300	7,860	2,211
20,000	75,200	53,300	31,400	553
24,000	108,000	76,800	45,300	384
30,000	169,000	120,000	70,700	246
32,000	193,000	137,000	80,500	216

※Kファクタについては、遠心機本体に付属している「ロータ・チューブ・ボトル・キャップ取扱説明書(Part No. 999966)」を参照ください。

回転速度と遠心加速度(RCF)の関係

$$RCF = 1.118 \times 10^{-5} \times R \times N^2 (\times g)$$

R: 回転半径 (cm)

N: 回転速度 (rpm)

2. チューブについて

2.1 チューブ一覧

表 2-1 チューブ一覧

チューブ					チューブアダプタ		キャップ		最高 回転速度 (rpm)	最大 遠心加速度 (xg)
呼称 容量 (mL)	Part No.	品名	寸法 (φ X L cm)	実容量 (mL/本)	Part No.	品名	Part No.	品名		
16	S303277A	16PET チューブ	1.6 X 10.2	17.0	---	---	---	---	32,000	193,000
16	332563A	16PA チューブ	1.6 X 10.2	15.0	---	---	---	---	32,000	193,000
15	S311533A	15PAシール チューブ	1.6 X 9.1	14.9	---	---	S413982	C6- スペースキャップ	32,000	193,000
3	336708A	3PA チューブ	1.1 X 4.7	2.8	336701A	3S16アダプタ	---	---	24,500	77,500
4	329561A	4PA チューブ	1.1 X 6.0	3.7	336702A	4S16アダプタ	---	---	24,800	86,800
5	332245A	5PA チューブ	1.3 X 5.2	4.9	336703A	5S16アダプタ	---	---	24,800	80,900
3	S301599A	3PC チューブ	1.3 X 5.1	3.4	336703A	5S16アダプタ	---	---	24,800	80,900
6.5	329445A	6.5PA チューブ	1.3 X 6.4	5.8	336704A	6.5S16アダプタ	---	---	24,800	89,200
6.5	326415A	6.5PC チューブ	1.3 X 6.4	6.5	336704A	6.5S16アダプタ	---	---	24,800	89,200
4.7	S303141A	4.7PCアツチューブ	1.3 X 6.4	4.5	336704A	6.5S16アダプタ	---	---	24,800	89,200

* チューブアダプタの材質：ポリアセタール

* スペースキャップの材質：アルミ合金

1：15PA シールチューブをご使用になる場合は、必要な工具等もセットになったチューブキットをご利用になると便利です。

チューブキットについての詳細は、この取扱説明書の「6.部品・付属品一覧」をご覧ください。

- ⚠ 注意：●チューブ、アダプタは4～25℃の範囲でご使用ください。この範囲外で遠心すると、割れたり変形する場合があります。
- チューブ、アダプタは同一製品を使用してください。異なるチューブ、アダプタを混在して使用すると、インバランス運転となり、遠心機およびロータを損傷する場合があります。
 - チューブの強度や耐薬品性は、温度や回転速度などの影響で変わります。実試料で評価する前に、実際の遠心条件で予備試験を行い、問題が無いことを確認してください。

チューブ・アダプタの洗浄や滅菌および寿命につきましては、「ロータ・ボトル・チューブ・キャップ取扱説明書(パーツ No.999966)」を参照してください。

＝取扱時の注意事項＝

●許容回転速度について

- ①平均密度が 1.2g/mL 以上の試料を使用する場合、回転速度が制限されます。次式の許容回転速度以下でお使いください。

$$\text{許容回転速度(rpm)} = 32,000(\text{rpm}) \times \sqrt{\frac{1.2(\text{g/mL})}{\text{試料の平均密度}(\text{g/mL})}}$$

- ②塩化セシウムなどの塩類を使用する場合は、密度により回転速度が制限されます。塩化セシウムを使用する場合の詳細はこの取扱説明書の「5. 塩化セシウムを使用する場合の注意」をご覧ください。
 ③チューブ、チューブアダプタなどの組合せにより、回転速度が制限されます。この取扱説明書の「2.チューブ・ボトルについて」をご覧ください。
 ④第一次寿命に達したロータは、回転速度が制限されます。詳しくは、この取扱説明書の「4.ロータの手入れ●ロータの寿命」をご覧ください。

●チューブ・ボトルについて

使用前に、チューブ・チューブアダプタの組合せを確認してください。試料の液量は、チューブの「上の端から5mm以内」としてください。

●シールチューブについて

シールチューブは液量を満量にしてください。シールチューブの溶着は確実におこなってください。

チューブ・ボトルについての詳細は、「ロータ・チューブ・ボトル・キャップ取扱説明書(パーツ No.999966)」をご覧ください。

●ロータの使用について

- ⚠ 警告：●ロータの最高回転速度(ロータに刻印してあります)を超えての使用はしないでください。ロータの破壊による遠心機の損傷を引き起こす恐れがあります。
 ●ロータに付属している「耐薬品性一覧表」を参照して、ロータ（バケットを含む）の材質に対して使用不可となっている試料は使用しないでください。ロータ（バケットを含む）の腐食の原因となる場合があります。
- ⚠ 注意：●「4. ロータの手入れ・ロータの点検項目」に基づき点検の上、ご使用ください。
 ●1本、あるいは、回転軸に対して非対称にチューブをセットしないでください。過大なインバランス運転となり、遠心機およびロータを損傷する恐れがあります。
 ●チューブと試料は、チューブアダプタを含めてロータの許容インバランス量以内にバランスをとってください。
 許容量を越えたインバランス量で運転すると、遠心機およびロータを損傷する場合があります。
 ●ロータ（バケットを含む）に試料が付着した場合は、速やかに柔らかい布等でふき取ってください。ロータ（バケットを含む）の腐食の原因となる場合があります。

バランスをとったチューブを対照の位置にセットしてください。

＜バケットのキャップの締め付け＞

- ⚠ 注意：キャップの締め付けが不足しますと、運転時にバケットがスイング不良を起し、インバランス運転となって事故となる場合がありますので注意してください。

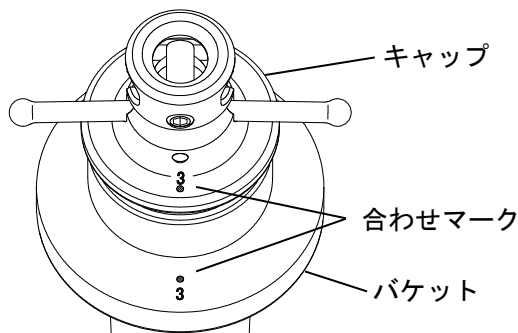

キャップは、バケットと同じ番号を組み合わせてねじ込み、キャップの下端がバケットに突当るまで締め付け、キャップとバケットの合わせマークを合致させてください。

＜バケットのロータへの取りつけ＞

- ⚠ 注意：バケット、キャップ、ロータの形名が一致していることを確認してください。

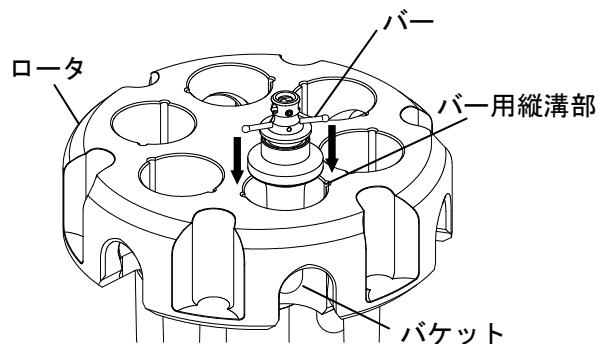

バケットのバーをロータのバー用縦溝部に挿入します。ロータとバケットの番号は合わせてください。

⚠ 警告：●バケツは試料の有無に関わらず、同一種類のバケツを全数（6個）セットしてください。バケツを全数かけないで運転すると振動の原因となるばかりでなく、ロータの変形やバケツの離脱につながり大変危険です。また他製品のバケツは絶対に使用しないでください。

●P32ST2 ロータで使用できるバケツは銀色キャップとなります。キャップが銀色以外のバケツは、P32ST2 ロータで使用できません。銀色以外のバケツを使用して運転すると製品の早期破壊を引き起こす恐れがあります。

<誤ったセット例>

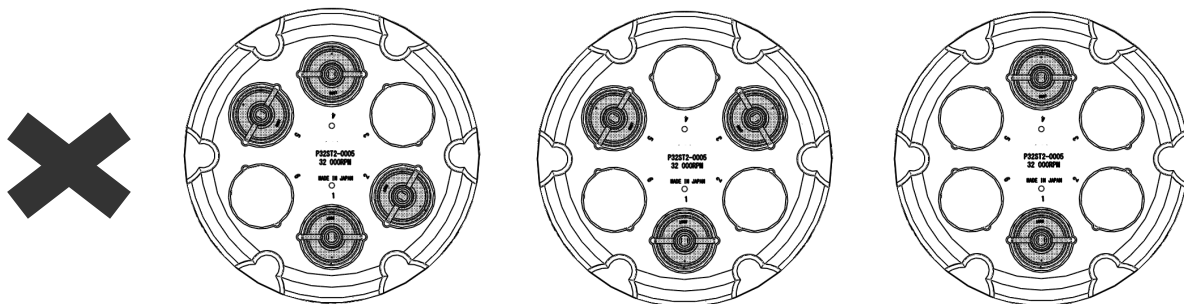

バケツのキャップの締め付け、ロータへの取り付けは、確実に行ってください。

⚠ 警告：●遠心機にロータをセットする前に、バケツがロータへ確実にとりつけられていることを確認してください。バケツがロータへ確実に取り付けられていしないと、ロータの変形やバケツの離脱につながり大変危険です。

⚠ 注意：●ロータは使用ごとに手入れと点検を行ってください。異常な点がありましたら、ロータの使用を中止し、お問い合わせいただいた販売店もしくは当社のサービス担当までご連絡ください。

● 試料について

⚠ 警告：●引火性、爆発性のある試料は使用しないでください。本ロータおよび遠心機は防爆構造になっていません。

●有害物質、放射性物質、病原性物質あるいは感染性が否定できない血液等の試料を使用する時には、隔離された場所で使用するなどして、十分な安全管理を行ってください。一般に遠心機およびロータは、遠心中の液漏れや万一の事故などによる試料の飛散を防ぐ構造になっていません。

● RLMアダプタについて

⚠ 警告：RLMアダプタをロータから取り外したり、他のロータのアダプタと交換しないでください。アダプタはロータのオーバースピードを監視する重要な部品で、ロータに適合しないアダプタを取りつけますと、ロータの破壊による遠心機の損傷を引き起こす恐れがあります。

⚠ 注意：●RLMアダプタは、磁気に近づけたり、傷をつけないでください。アダプタに記録されているメモリが消滅し、ロータを使用できなくなります。また、アダプタに傷がつくのを防ぐため、RLMアダプタ式ロータはロータに付属のロータスタンド（アダプタ保護用ロータスタンド）を使用し、保管してください。アダプタに傷がついてしまった場合は、ロータの使用を中止し、当社のサービス担当にご連絡ください。

●RLMアダプタに試料が付着した場合は、速やかに柔らかい布等でふき取ってください。RLMアダプタが腐食するとロータを使用できなくなります。

4. ロータの手入れ

●ロータの手入れ

- ⚠ 警告：ロータ（バケットを含む）は100℃以上に温度を上げないでください。ロータ（バケットを含む）の強度が低下し、大変危険です。
- ⚠ 注意：洗剤をお使いになる場合はpH5～9の中性洗剤をご使用ください。それ以外の洗剤を使用しますと腐食の原因となります。

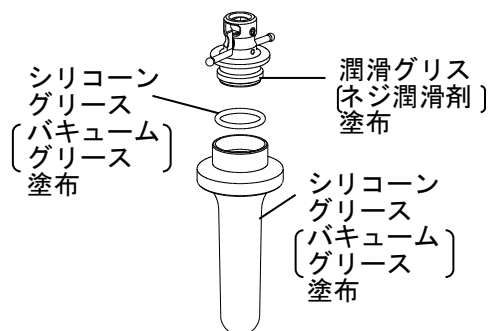

使用后、バケットは水道水またはpH5～9の中性洗剤の希釈液で洗い、蒸留水ですすぎます。キャップを取ったまま、空气中で乾燥します。乾燥後、Oリング、ガスケットおよびバケットの表面にシリコングリース（バキュームグリース）、ネジ部には潤滑グリス（ネジ潤滑剤）を薄く塗布し、乾燥した雰囲気中で保管してください。

バケットに付着物がある場合は、バケットを1～2時間、40～50℃の温水に浸した後、柔らかいブラシなどで洗ってください。いずれの場合でもpH5～9の中性洗剤をご使用ください。付着物が除去できない場合には、当社のサービス担当までご相談ください。

ロータボディは、使用后には汚れを拭き取り、シリコングリース（バキュームグリース）を薄く塗布し、乾燥した雰囲気中で保管してください。回転軸挿入穴内にもシリコングリース（バキュームグリース）を塗布し、その後柔らかい布などで拭き取ってください。

●ロータの滅菌について

- ⚠ 警告：ロータ（バケットを含む）のオートクレーブ、煮沸滅菌は、絶対に行わないでください。ロータ（バケットを含む）の強度が低下し、大変危険です。

ロータの滅菌は、ガス滅菌（エチレンオキシド、ホルムアルデヒド）、薬液滅菌（70% エタノール、3% 過酸化水素、3% ホルマリン）、紫外線滅菌のいずれかの方法で行ってください。

* 3% ホルマリンでの浸せき滅菌は2時間以内としてください。

●ロータの点検項目

使用ごとに点検する項目

- バケットネジ部の摩耗・・・当社のサービス担当へご相談ください。
- バケットのチューブ穴の腐食・・・当社のサービス担当へご相談ください。
- Oリング、ガスケット類の劣化・摩耗・・・新しいものと交換してください。
- アダプタの汚れ・・・柔らかい布などで拭き取ってください。

100時間使用ごとに点検する項目

- ロータピン曲がり・・・当社のサービス担当へご相談ください。

1回/月に点検する項目

- 回転軸挿入穴の汚れ・・・水で湿らせた柔らかい布などで拭き取ってください。

- ⚠ 注意：ロータの回転軸挿入穴（クラウン穴）と遠心機の回転軸（クラウン）の表面を1回/月の割合で清掃してください。
- 回転軸挿入穴や回転軸に汚れや付着物があると、ロータの回転軸への取り付けが不完全となり、回転中にロータの離脱を引き起こす恐れがあります。

●ロータの寿命

ロータを繰り返し使用しますと、材料の疲労やクリープ（変形）によってロータの強度は少しずつ低下しますので、ロータの寿命が規定されています。

運転回数500回、または積算使用時間2,500時間のいずれかに到達したら、ロータの第1次寿命です。第1次寿命に達したロータは、工場での点検（有償）が必要です。その後、最高回転速度を10%減じて運転回数500回、または積算使用時間2,500時間のいずれかに到達するまでが、第2次寿命となります。ただし、RLMアダプタ式ロータの場合、ロータの最高回転速度より低い回転速度で使用すると、ロータの材料強度特性に基づいた補正がなされ、使用回数、積算使用時間とともに寿命が自動的に延長されます。

5. 塩化セシウムを使用する場合の注意

密度勾配液として塩化セシウム(CsCl)溶液がよく用いられますが、高密度の CsCl 溶液を使用すると、ロータ回転条件により回転中に CsCl 溶液が飽和状態となり、CsCl の結晶が析出する場合があります。

析出した結晶は密度が大きく(約4g/mL)、ロータに過大な負荷がかかり非常に危険です。また、結晶化により、CsCl溶液の密度勾配やサンプルの分離状態にも大きな影響を与えます。このため、結晶化しない密度と回転速度で必ずご使用ください。

図5-1は、標準チューブにCsCl溶液を満量にした状態で、結晶化しない最大許容密度と回転速度の関係を表しています。この図においてカーブより上では結晶化が occurs しますので、必ずカーブ以下で密度と回転速度を選択してください。また、この図のカーブは温度などによって変化しますので、重要な試料を分離する場合はあらかじめ同一密度のCsCl 溶液を遠心して、結晶化しないことの確認をおすすめします。



図 5-1 塩化セシウム溶液と密度と回転速度の関係

6. 部品・付属品一覧

ロータ受領時にロータの部品、付属品のチェックをおこなってください。万一、欠品または不良品がございましたら、お買い求めになられた販売店、または、当社のサービス担当までご連絡ください。

番号	部品名	個数	備考	補給用部品 No. (員数)	番号	部品名	個数	備考	補給用部品 No. (員数)
①	P32ST2ロータ	1			⑧	ロータスタンド	1		216715(1)
②	ロータ	1			⑨	コウグバコ(C)	1		
③	バケットボディ	6*			⑩	ピンセット	1		452701(1)
④	NBR Oリング	6*		8062020(1)	⑪	バケットスタンド	1		209642A(1)
⑤	キャップ	6*			⑫	潤滑グリス (ネジ潤滑剤)	1		84810601(1)
⑥	NBR Oリング	18	予備		⑬	シリコングリス (バキュームグリス)	1		483719(1)
⑦	16PA チューブ	2	50本箱入り	332563A(50本)	⑭	ロータ取扱説明書	1		S998668(1)

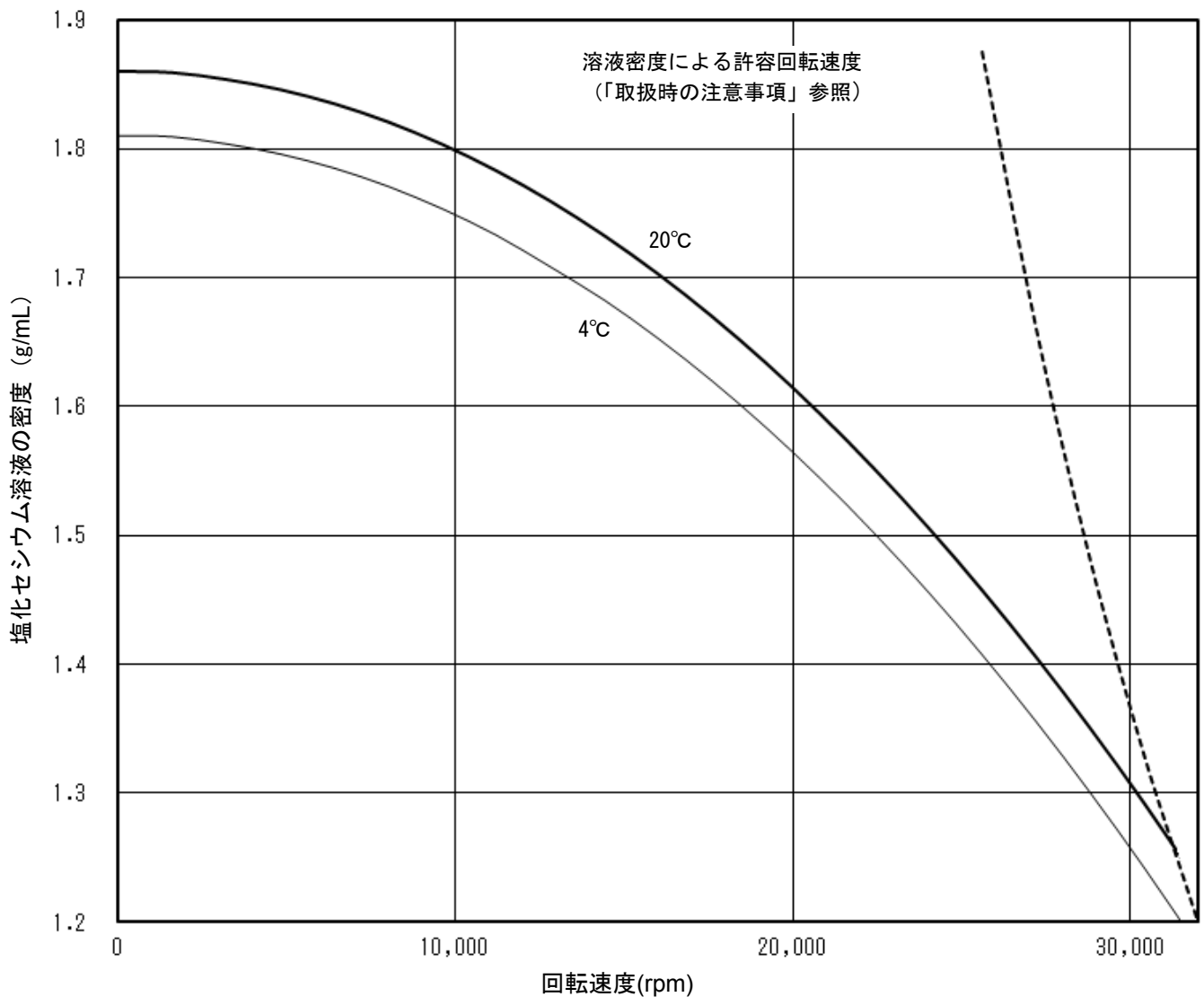
※：ロータに組み込まれている個数

15PA シールチューブをご使用になる場合は、必要な工具等もセットになった下記のキットをご利用になると便利です。

●15PA シールチューブキット(パーツ No.S311535A)

(構成部品)

S311533A 15PA シールチューブ 2(50本/組)

S413982 C6-スペースキャップ 6

S407157 チューブセッター 1

※15PA シールチューブをご使用になる場合は、別にチューブシーラ(STF3、STF2)、チューブラック(C3)(パーツ No.S206017F)が必要です。

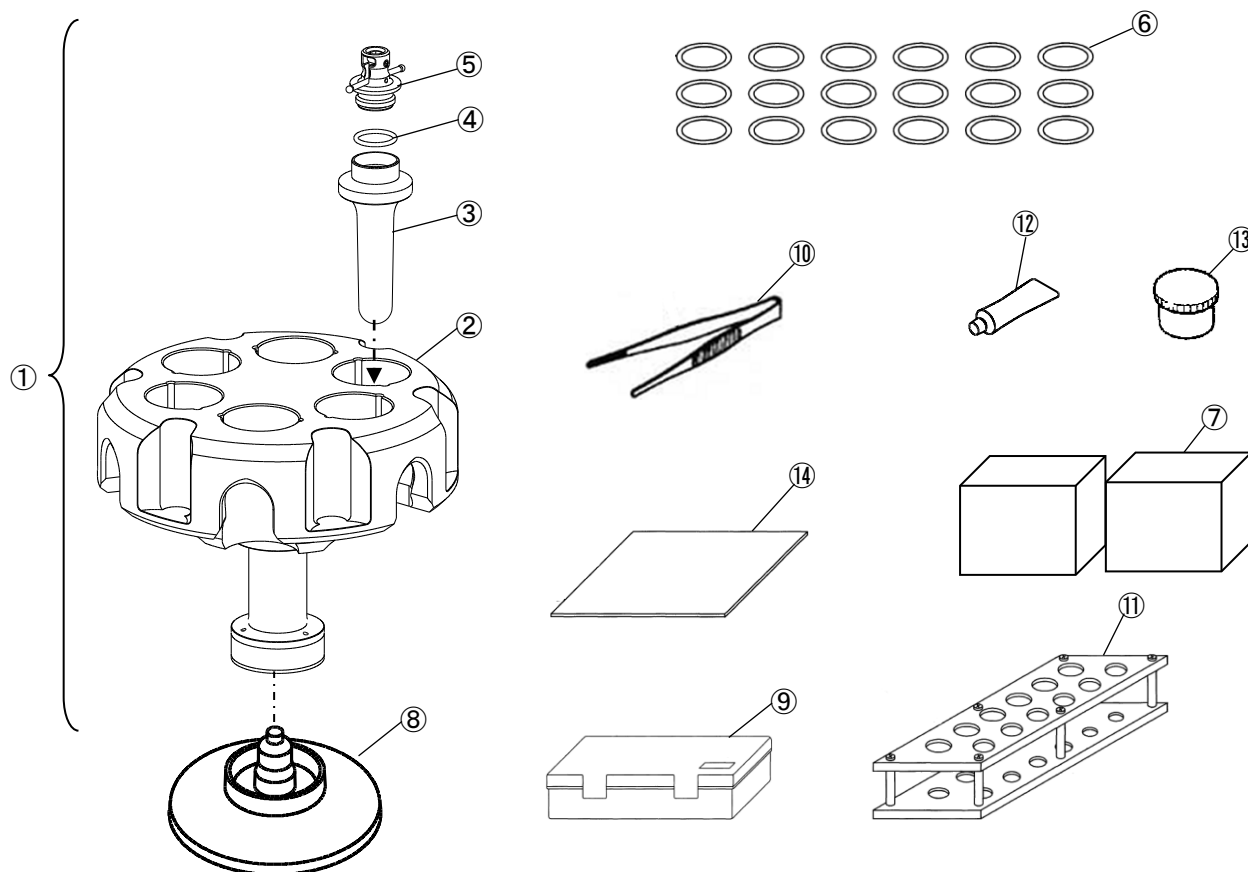

7. 汚染除去について

⚠ 警告：

- 装置、ロータ、および付属品が有害物質、放射性物質、病原性物質あるいは感染性が否定できない血液等の試料で汚染された場合には必ず使用者の定める適切な汚染除去の手順に従って処理してください。
- お買い求めいただいた販売店もしくは当社のサービス担当に修理を依頼される場合、装置、ロータ、または付属品等が有害物質、放射性物質、病原性物質あるいは感染性が否定できない血液等の試料により、人の健康に被害を生ずる汚染された状態またはそのおそれがあるときは、必ず事前に、装置使用者の責任において適切な消毒・汚染除去を行ってください。
この消毒・汚染除去が完了するまで、当社は装置の修理ができません。
- 装置、ロータ、および部品等を返送される場合は、必ず事前に、装置使用者の責任において適切な消毒・汚染除去を行ってください。尚、ロータに付属している汚染除去書をコピーしご記入の上、修理・返却品等に添付してください。
当社施設で遠心機、ロータ、または付属品等を受け取り、当社の見解として有害物質、放射性物質、病原性物質あるいは感染性が否定できない血液等の試料による汚染が除去されていないと判断した場合、装置の処理について指示をいただくためにお客様にご連絡させていただきます。
装置、ロータ、および部品等の消毒・汚染除去等の処理にかかる費用は、お客様にご負担いただきます。この消毒、汚染除去が完了するまで、当社は修理や調査等ができません。
- ご相談、ご質問は、裏表紙の遠心機お客様相談センターにお問い合わせください。

8. ロータのリタイアメント

ロータを長年使用し続けると、経年劣化や腐食等が徐々に進行し、ロータの外観上に変化が見られなくてもロータの強度が低下している可能性があります。このようなロータを使い続けることにより破壊事故等を起こす恐れがありますので、以下に示すリタイアメント年数を過ぎたロータは廃棄されるようお願いいたします。

ロータ種類	材質	リタイアメント年数
アングルロータ	チタン合金	12年
パーティカルロータ	アルミ合金	10年
スイングロータ	チタン合金 アルミ合金	10年
ゾーナルロータ	チタン合金	10年
連続ロータ	チタン合金	10年

9. ロータの廃棄について

- 廃棄物は、お使いになったお客様が自らの責任において適正に処理することが「廃棄物の処理及び清掃に関する法律」（廃掃法）で定められております。ロータ（バケット、チューブ、ボトル、アダプタなども同様です）を廃棄するときは、産業廃棄物処理の許可を持った廃棄物処理業者に廃棄処理を委託してください。なお、ロータ（バケット、チューブ、ボトル、アダプタなども同様です）が有害物質、放射性物質、病原性物質あるいは感染性が否定できない血液等の試料などで、人の健康に被害を生ずるような汚染が生じていたり、またはその恐れがあるときは、廃棄物処理業者に汚染物質を使用された旨ご通知願います。
- ロータの廃棄でお困りの場合は、裏表紙の遠心機お客様相談センターにお問い合わせください。

エッペンドルフ・ハイマック・テクノロジーズ株式会社

〒312-8502 茨城県ひたちなか市武田1060番地

遠心機お客様相談センター **フリーダイヤル** (0120) 02 - 4125 (無料)
(土・日・祝日・弊社特別休業日を除く 9:00~12:00 13:00~17:00)

(URL <https://www.himac-science.jp>)